



SMART QUAD

PASSEIO & PEDAL

F.T. 36493

Bandeirante

+12 meses

Idade sugerida

35kg

Peso Máximo Suportado



Conheça mais sobre os nossos produtos acessando o QR code

RECOMENDAÇÕES DE UTILIZAÇÃO

- Mantenha peças pequenas e saco plástico fora do alcance das crianças;
- Nunca use perto de escadas, perto de piscinas ou locais com água;
- Não utilizar em vias públicas sem a supervisão de um adulto;
- Recomendamos a utilização em superfície plana;
- A criança deve estar calçada (calçado fechado) para usar o produto;
- Verifique periodicamente possíveis folgas nas partes móveis e o aperto dos parafusos (quando houver);
- O produto foi projetado para suportar uma criança de cada vez;
- A criança não deve estar próxima do produto durante sua montagem;
- Não é recomendado utilizar o produto em áreas molhadas ou sob chuva;
- Durante a utilização do produto, as mãos da criança deverão estar apoiadas ao guidão/cercado;
- Para uma condução segura, as manobras de direção devem ser realizadas com cuidado e atenção;
- Não permita que as crianças toquem nas rodas ou fiquem perto enquanto o produto estiver em movimento;
- Não utilize o produto no escuro, pois a criança pode sofrer acidentes. Utilize somente durante o dia ou em lugares bem iluminados;
- Este produto não é destinado para exploração comercial e/ou uso coletivo;
- Este produto deve ter a utilização restrita às crianças da idade sugerida e/ou peso máximo suportado;
- O produto deve ser utilizado com prudência, dado que requer uma grande habilidade, a fim de evitar quedas ou colisões suscetíveis de causar lesões ao usuário ou terceiros;
- Não é recomendado guardar este produto sob sol e/ou chuva, pois os componentes podem desbotar.

LIMPEZA

- Nunca lave o produto com jato de água ou por imersão, simplesmente use um pano úmido com sabão neutro se necessário;
 - Efetue limpeza somente como recomendado, não use produtos químicos.
- Ex.: álcool e solventes.

GARANTIA LEGAL

Ao comprador deste produto é conferida a garantia pelo prazo legal de 90 (noventa) dias, prevista nos exatos termos do artigo 26 da Lei 8.078, de 11 de setembro de 1990, também conhecida como Código de Proteção e Defesa do Consumidor, prazo esse que será contado a partir da entrega efetiva do produto, mediante apresentação do comprovante da compra. A garantia será validada de acordo com os termos abaixo e Código de Proteção e Defesa do Consumidor.

I - A garantia será invalidada se:

- 1.1. o produto for utilizado de maneira irregular ou inadequada às especificações técnicas e às recomendações de uso deste manual;
- 1.2. o produto tiver sido objeto de: mau uso, maus tratos, descuidos, inclusive quanto ao tipo/local de uso e/ou de armazenagem;
- 1.3. o produto tiver sido submetido a consertos fora da rede de Postos Autorizados sem a autorização da Brinquedos Bandeirante;
- 1.4. o produto for utilizado comercialmente ou em uso coletivo;
- 1.5. o produto tiver sido adquirido de exposição, mostruário e no estado.

II - A garantia não cobre:

- II.1. peças e/ou componentes que tenham sido danificados em consequência de acidente de transporte, manuseio, amassamentos, inclusive aqueles resultantes de atos de efeitos e/ou por catástrofes da natureza;
- II.2. mau uso, golpes, choques, excesso de peso;
- II.3. remoção e transporte do produto para consertos;
- II.4. atendimento domiciliar;
- II.5. montagem do produto por parte da Brinquedos Bandeirante ou de suas assistências técnicas (rede autorizada).

INFORMAÇÕES IMPORTANTES

- Não será considerado vício e/ou defeito de fabricação o desgaste normal de peças, alterações nos tratamentos de pintura, zincagem etc.;
- O uso desse produto deve ser restrito à faixa etária e/ou peso máximo suportado;
- A Brinquedos Bandeirante não autoriza nenhuma pessoa física, jurídica ou entidade, a assumir, por conta própria, qualquer outra responsabilidade relativa à garantia deste produto, além daquelas aqui disciplinadas;
- A Brinquedos Bandeirante não autoriza, sob nenhuma hipótese, quaisquer alterações e/ou modificações deste produto;
- A Brinquedos Bandeirante se reserva o direito de colocar no mercado produto semelhante e/ou de melhor qualidade, a fim de alterar as características gerais, técnicas e estéticas deste produto, sem prévio aviso;
- Para assegurar sua garantia, apresente o comprovante de compra.

ATENÇÃO!

- ESTE PRODUTO SÓ DEVE SER ENTREGUE À CRIANÇA APÓS TER SIDO MONTADO POR UM ADULTO;
- ESTE PRODUTO DEVE SER MONTADO POR UM ADULTO POR CONTER COMPONENTES DE MONTAGEM QUE, ANTES DE MONTADOS, APRESENTAM PERIGOS COMO BORDAS CORTANTES, PONTAS AGUDAS OU PARTES PEQUENAS;
- UTILIZAR SOB A SUPERVISÃO DE UM ADULTO;
- NÃO UTILIZAR ESTE PRODUTO EM LOCAIS ONDE TENHA TRÁFEGO DE VEÍCULOS.

ESTE MANUAL É PARTE INTEGRANTE DO PRODUTO E CONTÉM SEU CERTIFICADO DE GARANTIA. GUARDAR PARA EVENTUAIS CONSULTAS.

DICAS AMBIENTAIS



O material da embalagem é reciclável. Procure selecionar/separar plásticos, papel e papelão e destina-los às companhias de reciclagem. Este produto não pode ser considerado lixo doméstico, devendo ser entregue para descarte a um sistema de reciclagem de produtos que tenha em suas atribuições a reciclagem de plásticos, metais e eletrônicos (para produto que possui módulo eletrônico), que atenda à legislação local.

ATENÇÃO!

- AS PILHAS NÃO DEVEM SER RECARREGADAS;
- DIFERENTES TIPOS DE PILHAS E BATERIAS NOVAS E USADAS NÃO DEVEM SER MISTURADAS;
- SÓ DEVEM SER USADAS PILHAS E BATERIAS DO TIPO RECOMENDADO OU SIMILAR;
- AS PILHAS E BATERIAS DEVEM SER COLOCADAS RESPEITANDO A POLARIDADE;
- AS PILHAS E BATERIAS DESCARREGADAS DEVEM SER RETIRADAS DO PRODUTO;
- OS TERMINAIS DE UMA PILHA OU BATERIA NÃO DEVEM SER COLOCADOS EM CURTO-CIRCUITO.



ASSISTÊNCIA TÉCNICA

Para informações sobre a rede de assistência técnica, acessar: www.brinquedosbandeirante.com.br ou ligar (11) 4674-7244.



SAC SERVIÇO DE ATENDIMENTO AO CONSUMIDOR

Fone e WhatsApp (11) 4674-7244
Horário de atendimento: Seg à Sex - 8:00 às 17:00 horas
www.brinquedosbandeirante.com.br
(Seção: Fale conosco)



Bandeirante

www.brinquedosbandeirante.com.br

Brinquedos Bandeirante S/A

Estrada do Bandeirante, 1.401
Ferraz de Vasconcelos CEP.:08536-440
São Paulo - BRASIL
C.N.P.J 61.068.557/0005-82



RECICLÁVEL



PRODUZIDO NO BRASIL

MONTANDO O PRODUTO

Leia e siga estas instruções para a montagem apropriada do produto. Antes de iniciar, escolha um local onde tenha uma **superfície plana, forrada e firme**.

01- QUEBRA-MATO

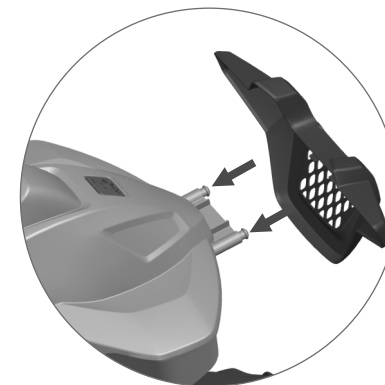

1.0 - Insira e alinhe os furos do quebra-mato com os pinos da carroceria.



1.1 - Pressione para encaixar.

APÓS MONTAGEM O QUEBRA-MATO NÃO PODERÁ SER DESMONTADO

02- APOIO DE COSTAS

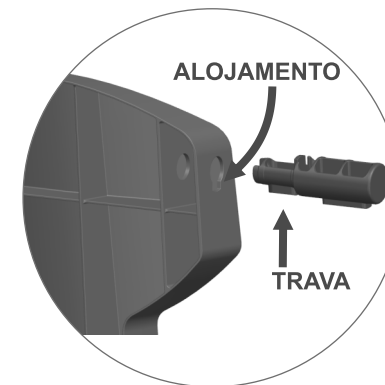

2.0 - Conforme ilustração, insira o suporte do cercado no lado direito e esquerdo do apoio de costas.

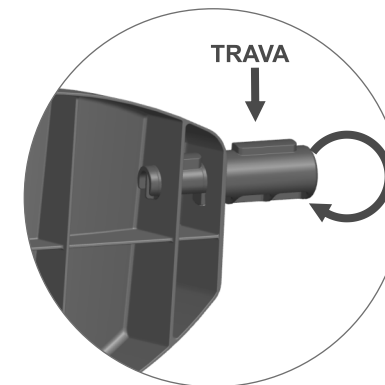

2.1 - Encaixe o suporte e gire mantendo a trava indicada para cima.

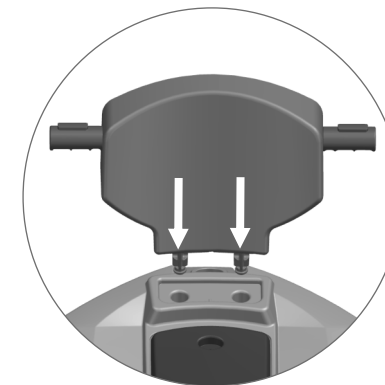

2.2 - Posicione os pinos do apoio de costas, nos furos de alojamento da carroceria.

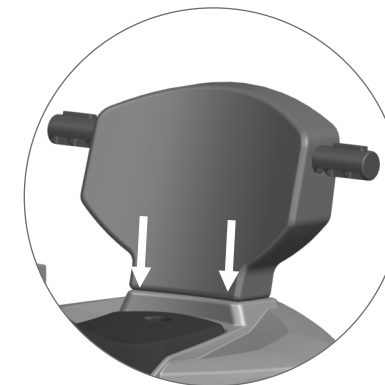

2.3 - Pressione para encaixar.

APÓS MONTAGEM O APOIO DE COSTAS NÃO PODERÁ SER DESMONTADO

03- GUIDÃO

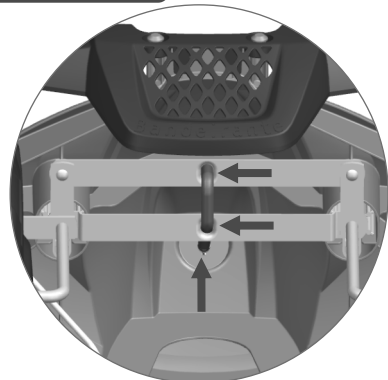

3.0 - Verifique o correto encaixe do eixo de direção na área inferior da carroceria.

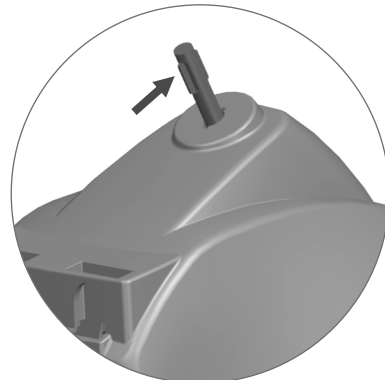

3.1 - mantenha a outra extremidade do eixo na área superior da carroceria.

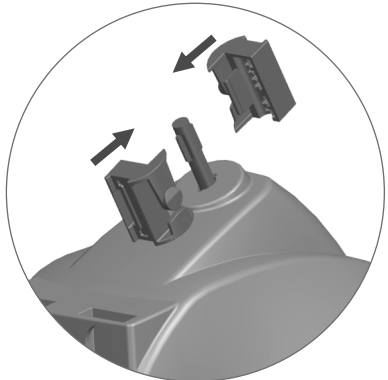

3.2 - Encaixe as duas peças do soquete nas travas do eixo.

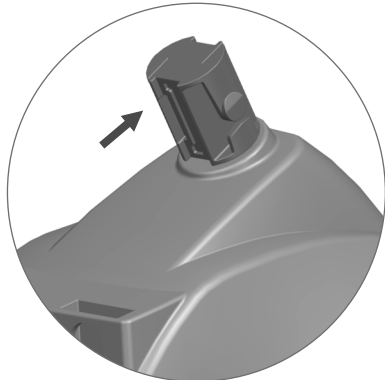

3.3 - Verifique se estão corretamente encaixadas.



3.4 - Insira e encaixe o guidão no soquete.

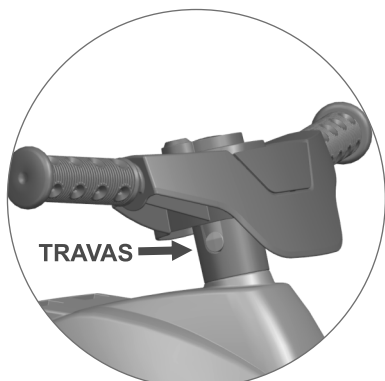

3.5 - Certifique-se de que as peça estão corretamente encaixadas.

PARA REMOVER, PRESSIONE AS DUAS TRAVAS DO SOQUETE E PUXE O GUIDÃO COM CUIDADO

04- CERCADO DIREITO E ESQUERDO

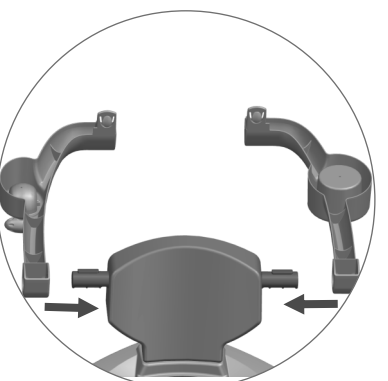

4.0 - Conforme ilustração, posicione o cercado direito e esquerdo no suporte.

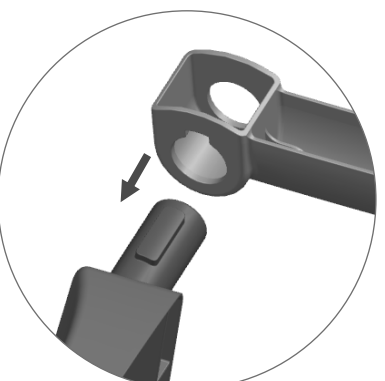

4.1 - Encaixe o cercado no suporte.

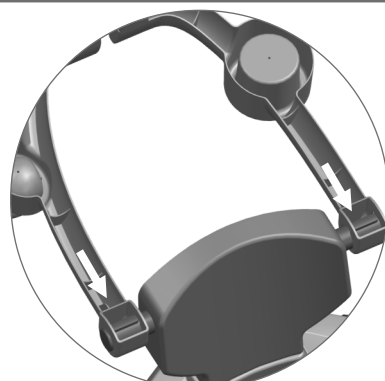

4.2 - Verifique o total encaixe em ambos os lados.

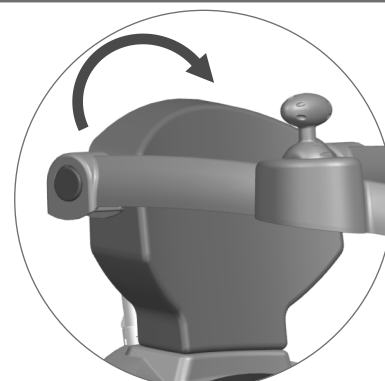

4.3 - Gire para frente a outra extremidade do cercado.

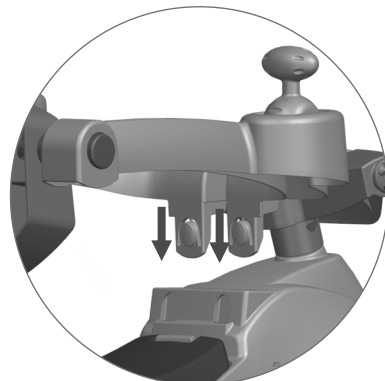

4.4 - Encaixe na carroceria.

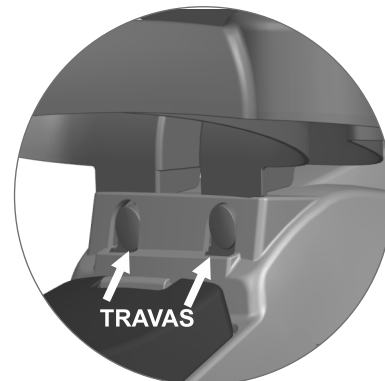

4.5 - Verifique o total encaixe das travas .

PARA REMOVER , PRESSIONE AS TRAVAS E PUXE COM CUIDADO

05- APOIO DOS PÉS

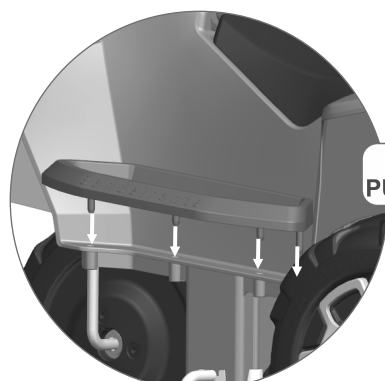

5.0 - Identifique o lado correto (marcado na peça) e alinhe os pinos nos furos da carroceria.

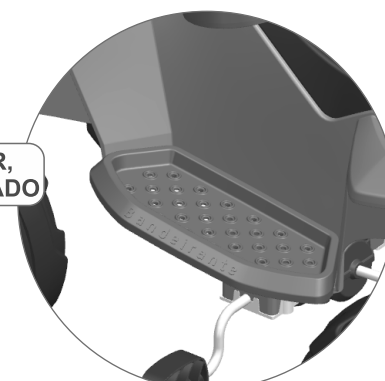

5.1 - Pressione para encaixar.

PARA REMOVER, PUXE COM CUIDADO

06- CAÇAMBA

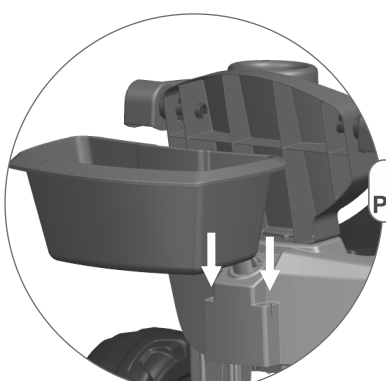

6.0 - alinhe os pinos nos furos da carroceria.

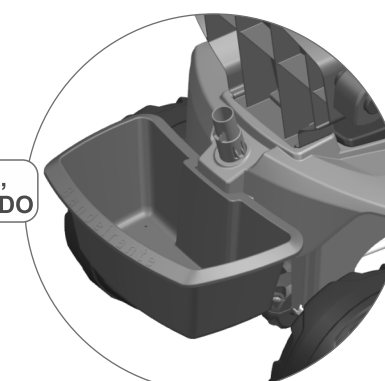

6.1 - Pressione para encaixar.

PARA REMOVER, PUXE COM CUIDADO

07- HASTE

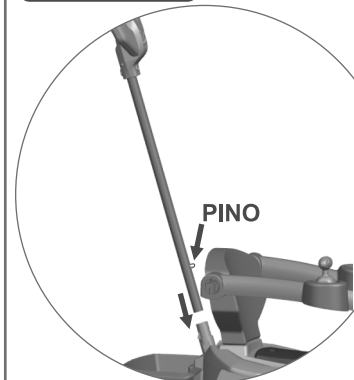

7.0 - Encaixe o tubo da haste no suporte do corpo e pressione o pino mola.

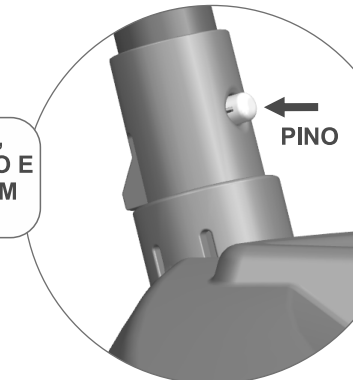

7.1 - Encaixe o pino no orifício do suporte.

PARA REMOVER, PRESSIONE O PINO E PUXE O TUBO COM CUIDADO

08- TROCA DE BATERIAS (CHIP SONORO)

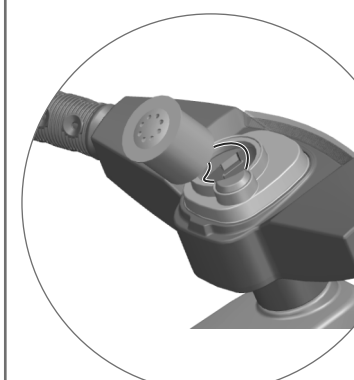

3 BATERIAS LR44
TENSÃO NOMINAL 1,5V

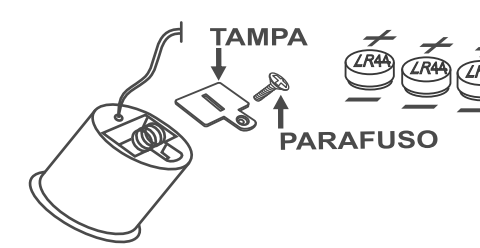

8.0 - Utilizando uma chave de Fenda (não inclusa), remova o chip sonoro do guidão. **Remova o chip sonoro com cuidado, para não romper os fios do LED.**

8.1- Utilizando uma chave Philips (não inclusa), remova o parafuso e a tampa do chip sonoro.

8.2 - Remova as baterias velhas e insira as novas.

8.3 - Insira a tampa e fixe novamente com o parafuso.

09- CAPOTA (SOMENTE PARA OS MODELOS COM CAPOTA)

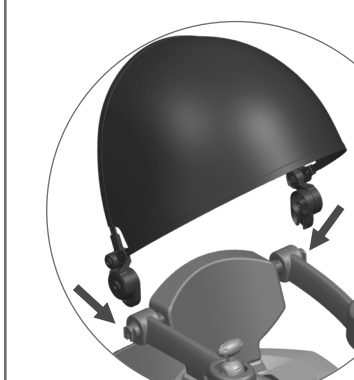

9.0 - Insira e encaixe a capota no suporte localizado nas laterais do apoio de costas e pressione até a total fixação .

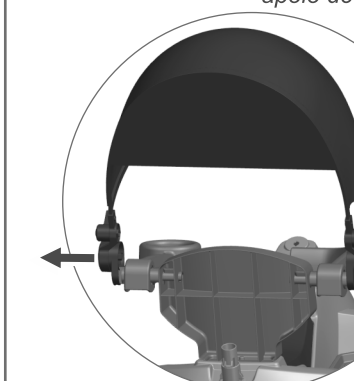
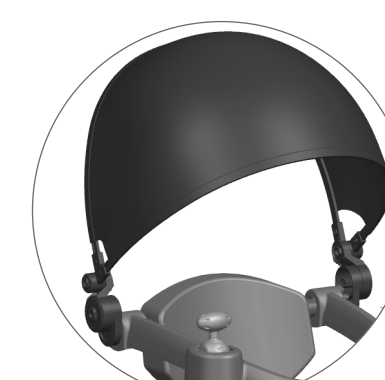

9.1 - A capota é articulável, retrátil e removível. Para articular, mantenha a capota encaixada no suporte, Segure os dois suportes da capota, puxe para fora (conforme ilustração) e articule lentamente.

